



NOVAplusTM

caldaie murali a condensazione
24 e 34 kW





comfort:

risparmia subito investi nel futuro

Con NOVAplus scegli serenità a lungo termine: puoi diluire la spesa grazie a formule di pagamento flessibili e senza anticipo con **Cosmogas Easy Pay**.

Inoltre, sottoscrivendo il programma di manutenzione programmata **Qualità Garantita 5+5**, hai il supporto della rete di Centri Assistenza autorizzati e puoi estendere la garanzia da 2 a ben 10 anni. Significa vivere la casa senza preoccupazioni, sapendo che il comfort è tutelato oggi e protetto nel futuro.

Investi in un benessere quotidiano che dura negli anni.





NOVAplus evoluzione di NOVAdens stessa forma, nuova intelligenza

Dall'esperienza di NOVAdens nasce **NOVAplus**, la nuova gamma di caldaie a condensazione elettronicamente evolute dotate di sistema **KERS**, un microaccumulo da 10 litri brevettato che fornisce **acqua calda sanitaria immediata**, dal piccolo prelievo ai grandi utilizzi contemporanei, per il massimo comfort e costi ridotti.

Grazie alle grandi superfici di scambio degli scambiatori primario e secondario, **NOVAplus condensa anche in produzione di acqua calda sanitaria ottenendo un doppio risparmio.**

Nuova estetica con pannello di controllo innovativo e un frontale con cover inferiore a filo con apertura maggiorata e la possibilità di integrare filtro e dosatore di polifosfati per l'acqua calda.

Elegante e facile da usare si integra perfettamente in qualsiasi ambiente grazie alle **ridotte dimensioni** e risponde ad ogni esigenza delle moderne famiglie.

NOVAplus è disponibile in due potenze, 24 e 34 kW.





Comodo connetti, regola, risparmia

Le caldaie **NOVAplus** possono essere dotate su richiesta di **Comodo**, un elegante e innovativo cronocomando remoto che permette all'utente di programmare, regolare e controllare, comodamente da dentro casa, sul display touch screen da 5", la temperatura per diverse fasce orarie durante la giornata e la settimana.

Così come per le funzioni di riscaldamento, può anche programmare la produzione di acqua calda sanitaria, oltre a una verifica dei parametri di funzionamento della caldaia, visualizzazione di eventuali allarmi e sblocco da remoto.

I dati di funzionamento sono riportati anche nel pannello sinottico "Syn Check" per monitorare istantaneamente tutti i parametri del sistema.

Comodo fa parte dei dispositivi di classe **ERP V** e, con sonda esterna a richiesta, raggiunge la classe **ERP VI** (Comunicazione della Commissione Europea 2014/C 207/02).



Cosmo+ controllo a portata di mano

Per completare le funzionalità di **Comodo** e renderlo ancora più "smart" è stata sviluppata **Cosmo+**, un'apposita App utilissima per l'utente che preferisce gestire il proprio impianto da smartphone e avere la possibilità di monitorare il comfort a distanza.

Nell'ottica di ridurre l'impatto ambientale, tramite l'App **Cosmo+**, il Centro Assistenza può intervenire da remoto (RAM - Remote Asset Monitoring); ne consegue un vantaggio in termini di tempi e costi di viaggio risparmiati ma soprattutto meno CO₂ immessa in atmosfera.



Connettiti al comfort

Funzioni **Comodo** e **Cosmo+**:

- Programmazione e regolazione fasce orarie indipendenti per temperatura ambiente e acqua calda sanitaria
- Programmazione settimanale dell'eventuale ciclo antilegionella
- Programmazione fasce orarie dell'eventuale anello di ricircolo sanitario
- Funzione "Boost" per incrementare velocemente la temperatura impostata
- Funzione "Fuori Casa" per risparmiare quando ci si allontana da casa per poche ore
- Funzione "Vacanza" per mantenere gli ambienti alla temperatura desiderata per assenze prolungate
- "Syn Check" pannello sinottico per rilevare in tempo reale parametri di funzionamento del sistema
- Aggiornamenti OTA (over the air) dell'interfaccia grafica
- Reset da remoto



Niente sorprese equilibrio termico e flessibilità in ogni impianto

NOVAplus è progettata per distribuire in modo uniforme il calore in tutta la casa, indipendentemente dal tipo di impianto. Che si tratti di un sistema moderno con riscaldamento a pavimento o di uno più datato con radiatori, questa caldaia si adatta facilmente e garantisce alte prestazioni.

NOVAplus è gestita dalla nuova piattaforma elettronica **CIMA** (Cosmogas Integrated Modular Architecture), sviluppata secondo rigorose specifiche Cosmogas.

Questa piattaforma utilizza moderni e potenti microprocessori ed è compatibile con i sistemi domotici più diffusi.

La combinazione tra l'elettronica di gestione evoluta, il microaccumulo brevettato **Acquajet**, e il sistema idraulico avanzato, permette a **NOVAplus** di avere una **produzione di acqua calda efficiente e costante**, mantenendo la temperatura anche con aperture simultanee di rubinetti ed evitando gli sbilanciamenti in impianti complessi.

Nessuna attesa e nessuna doccia fredda!



KERS e Acquajet doppia condensazione ed extrarisparmio

Con il sistema **KERS** Cosmogas è riuscita a trasferire nelle caldaie un principio di funzionamento delle automobili, ovvero la capacità di **recuperare energia che altrimenti andrebbe persa**.

Il funzionamento è semplice quanto efficace: quando si chiude il rubinetto dell'acqua calda sanitaria, la post circolazione della pompa trasferisce il calore dallo scambiatore primario **C.R.R.** a quello secondario **Acquajet**, un microaccumulo da 10 litri, riscaldando l'acqua presente al suo interno, che sarà sempre disponibile in quantità per la successiva apertura del rubinetto e, se il prelievo d'acqua è contenuto, senza riaccendere il bruciatore.

Il vantaggio sarà di avere **acqua calda disponibile senza attese, evitando sprechi di gas o energia**.



Inoltre, la sinergia tra microaccumulo brevettato **Acquajet** e la grande superficie di scambio dello scambiatore brevettato **C.R.R.**, permette alle caldaie **NOVAplus** di **condensare sempre, non solo in fase di riscaldamento, ma anche in produzione di acqua calda** massimizzando il risparmio energetico, oltre ai benefici relativi alla salute e all'ambiente, da sempre principi guida di Cosmogas.

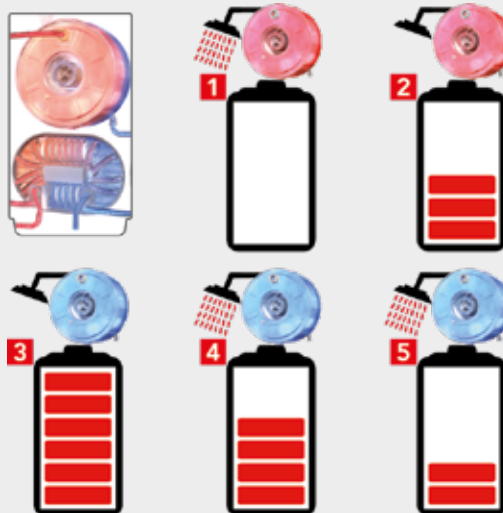

1 all'apertura del rubinetto dell'acqua calda sanitaria si attiva il bruciatore e si consuma energia

2 3 alla chiusura del rubinetto, il calore residuo, che andrebbe perso, viene immagazzinato nell'Acquajet

4 5 alla riapertura del rubinetto viene erogata acqua calda sanitaria senza accensione del bruciatore e senza spreco di energia.

Il bruciatore premiscelato ecologico in fibra di metallo Fecralloy

Nelle caldaie premiscelate ecologiche, il rapporto fra gas e aria è costante in ogni punto della banda di modulazione del bruciatore, riducendo le emissioni inquinanti ed ottimizzando il rendimento. Di forma cilindrica e costruito con una speciale fibra di metallo in "Fecralloy", il bruciatore premiscelato ecologico prodotto da Cosmogas sviluppa fiamme corte e perfettamente carburate ed offre:

- Combustione ad alta efficienza
- Basse emissioni inquinanti NOx ed effetto serra CO₂
- Funziona con Gas Metano, GPL e Miscela Metano/Idrogeno
- Rapporto aria/gas costante
- Si adatta alle variazioni di carico termico degli impianti

L'innovativo sistema di premiscelazione brevettato Cosmomix adottato in NOVApplus permette un campo di modulazione eccezionale con un rapporto 1:10.

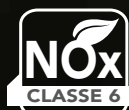

L'efficienza di tre scambiatori nelle dimensioni di uno

Durante il funzionamento, l'acqua di ritorno si ripartisce sulle tre serie di tubi che costituiscono lo scambiatore Cosmogas C.R.R. di diametro 18, 16 e 14 mm.

Il vantaggio di tale sistema è di **condensare con temperature dell'acqua di ritorno di 55/56°C** e di ottenere ottimi rendimenti del generatore anche in impianti a radiatori.

La circolazione del fluido è radiale ripartita e permette lo scambio termico fumi/acqua in controcorrente determinando un'efficienza elevata che porta velocemente i fumi alla condensazione.

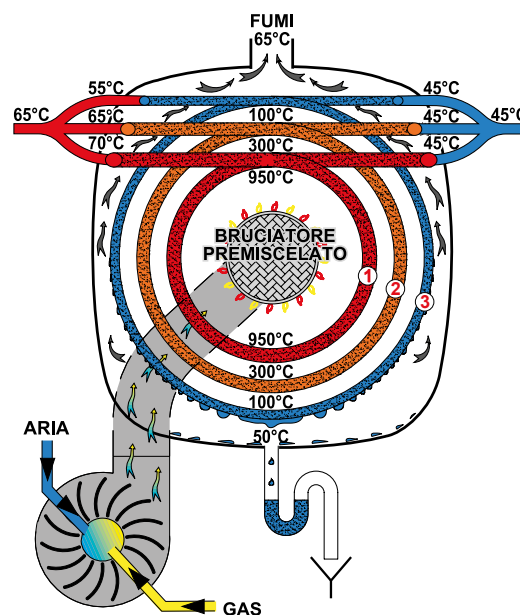

ore) Ø14 mm

2° Scambiatore (media temperatura) Ø16 mm

1° Scambiatore (alta temperatura) Ø18 mm



Tre scambiatori in uno

- Design esclusivo brevettato
- Elevata efficienza
- Grandi passaggi
- Grande superficie di scambio
- Grande portata d'acqua
- Basse perdite di carico
- Elevata affidabilità nel tempo

Triplo scambiatore in acciaio inox AISI 316L

Lo scambiatore Cosmogas brevettato C.R.R., in acciaio inox AISI 316L, a camera di combustione a bagno d'acqua, è studiato per condensare facilmente e recuperare la maggiore quantità di calore latente nei fumi anche quando è collegato ad impianti a radiatori.

Allo scopo è dotato in realtà di "3 scambiatori" collegati idraulicamente fra loro.

Lo scambiatore N°1, di grande diametro, avvolge il bruciatore per assorbire una grande quantità di calore, il N°2 avvolge il primo e abbatte ulteriormente la temperatura dei fumi e il N°3 avvolge i precedenti e ha funzione di condensatore.

La superficie di scambio elevata dei "3 scambiatori" permette di ottenere rendimenti fino al 108,8% con risparmi sui consumi di gas fino al 30%.

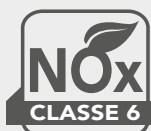



NOVAplus si trasforma a ogni esigenza la sua caldaia

Quando si parla di comfort abitativo, ogni dettaglio conta.

Con **KREA**, Cosmogas porta tutta l'innovazione della famiglia NOVAplus, mantenendo tutte le caratteristiche tecnologiche della sua "gemella", e rispondendo alle esigenze dell'edilizia moderna e alla crescente richiesta di soluzioni **versatili, intelligenti e salvaspazio**.

Elegante e discreta, con **KREA**, si ha la libertà di **scegliere se installare la caldaia all'esterno dell'abitazione**, in ambienti parzialmente protetti, oppure a **scomparsa totale nel muro**, grazie agli accessori dedicati quali la pratica cover box o il compatto box da incasso.

KREA è perfetta per chi desidera **funzionalità avanzate senza sacrificare spazio interno** o per chi vuole una **soluzione invisibile** ma efficace.





TOPdens H acqua calda immediata senza compromessi

TOPdens H è la caldaia murale a condensazione, progettata per **soddisfare alti standard di comfort**.

Perfetta per abitazioni di pregio e attività commerciali **con elevata richiesta di acqua calda sanitaria**, come parrucchieri e saloni di bellezza, dove il benessere dei clienti dipende anche dalla qualità degli impianti.

Al cuore di TOPdens H si trova la caldaia **NOVAplus B** con lo scambiatore brevettato C.R.R. che garantisce grandi passaggi d'acqua per una resa sempre ottimale.

Il **bollitore monoserpentino da 80 litri**, in acciaio inox e coibentato con poliuretano rigido, assicura una riserva costante di acqua calda ed è completamente **integrato nella struttura della caldaia, senza occupare spazio aggiuntivo**. Inoltre, la funzione antilegionella di serie protegge la salute prevenendo il proliferare dei batteri.

TOPdens H è la soluzione perfetta per chi vuole **tanta acqua calda sanitaria sempre disponibile**, senza rinunciare alla tecnologia avanzata e alla compattezza dell'impianto.



COLLEGAMENTO CON S.I.M. C

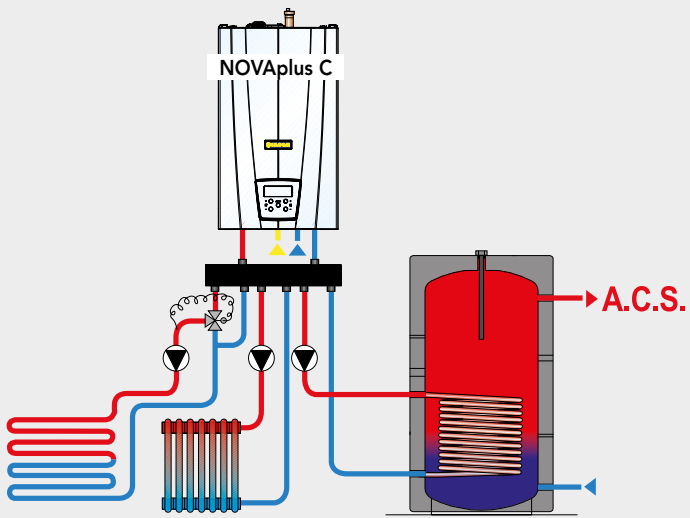

COLLEGAMENTO CON ECOHYBRID

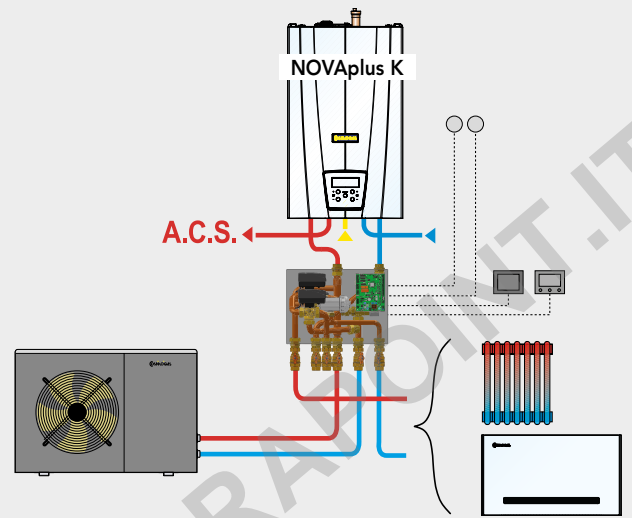

COLLEGAMENTO CON SISTEMA IBRIDO

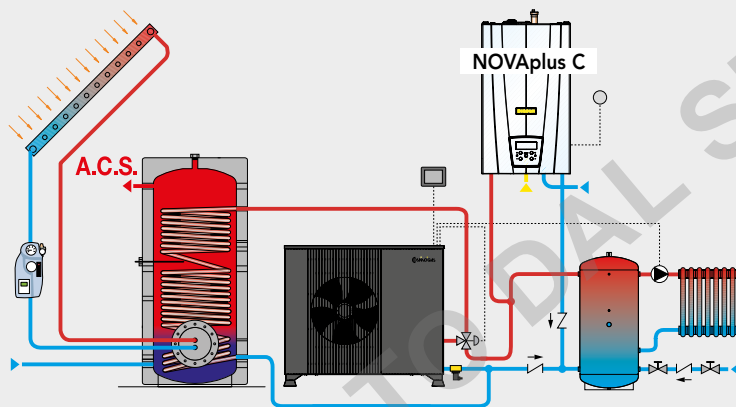

Combinazione NON realizzabile con Sylenia 20T R290

COLLEGAMENTO CON PANNELLI SOLARI

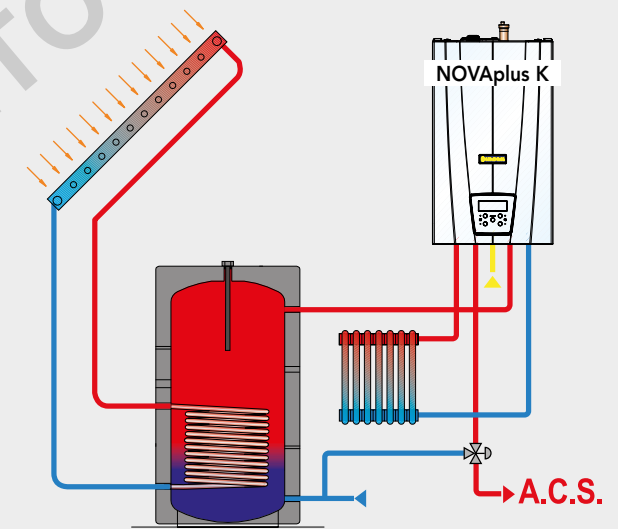

COLLEGAMENTO CON RICIRCOLO

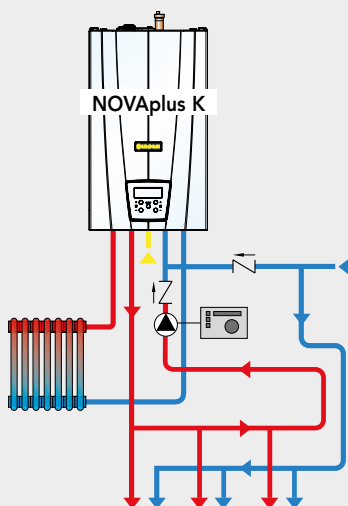

COLLEGAMENTO CON AGUASTORE

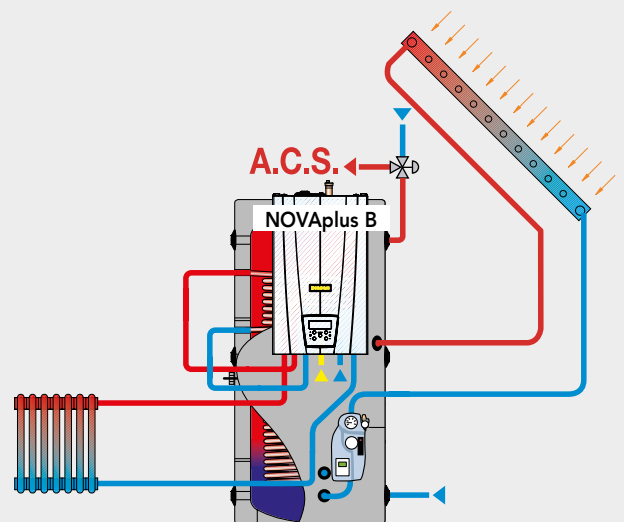

Gli esempi riportati sono puramente indicativi

MODELLO	UM	NOVAPLUS	
		24	34
Tipo (Tipologia di scarico fumi/aspirazione aria)		B23; B23P; C13; C33; C43; C53; C63; C83; C93	
Categoria		I12HY203P	I12HY203P
Certificato UE di tipo (PIN)		0476DO1896	0476DO1896
Portata termica max riscaldamento "Qn" PCI (PCS)	G20/G31 kW	25,5 (28,3)	34,8 (38,6)
Portata termica max riscaldamento "Qrn" PCI (PCS)	G20Y20 kW	24,0 (26,7)	32,5 (36,1)
Portata termica minima riscaldamento PCI (PCS)	G20/G31 kW	3,9 (4,3)	3,9 (4,3)
	G20Y20 kW	3,9 (4,3)	3,9 (4,3)
Potenza utile max riscaldamento (80/60) "Pn"	G20/G31 kW	24,6	33,6
Potenza utile max riscaldamento (80/60) "Prn"	G20Y20 kW	23,3	31,6
Rendimento al 100% del carico (80/60) PCI (PCS)		97,1 (87,4)	97,2 (87,5)
Potenza utile minima (80/60)	G20/G31 kW	3,79	3,79
	G20Y20 kW	3,79	3,79
Rendimento alla potenza utile minima (80/60) PCI (PCS)		97,1 (87,4)	97,2 (87,5)
Potenza utile max riscaldamento (50/30) "Pn"	G20/G31 kW	26,7	36,1
Potenza utile max riscaldamento (50/30) "Prn"	G20Y20 kW	25,1	33,8
Rendimento alla potenza utile max riscaldamento (50/30) PCI (PCS)		104,7 (94,3)	103,8 (93,5)
Potenza utile minima (50/30)	G20/G31 kW	4,04	4,06
	G20Y20 kW	4,04	4,06
Rendimento alla potenza utile minima (50/30) PCI (PCS)		103,7 (93,4)	104,0 (93,7)
Rendimento al 30% del carico PCI (PCS)		108,8 (98,0)	108,0 (97,3)
Portata gas	G20 m ³ /h	2,70	3,68
	G31 kg/h	1,98	2,70
	G20Y20 m ³ /h	2,95	4,00
Pressione nominale di alimentazione gas	G20 mbar	20	20
	G31 mbar	37	37
	G20Y20 mbar	20	20
Pressione minima di alimentazione gas	G20 mbar	10	10
	G31 mbar	10	10
	G20Y20 mbar	10	10
Pressione massima di alimentazione gas	G20 mbar	45	45
	G31 mbar	45	45
	G20Y20 mbar	45	45
Contenuto d'acqua dello scambiatore primario	l	4	4
Contenuto d'acqua scambiatore secondario (vers. K / P)	l	0,5 / 10	0,5 / 10
Potenza utile sanitaria	kW	26,7	36,1
Portata minima A.C.S.	l/min	1,4	1,4
Produzione A.C.S. istantanea (Δt 30°C)	l/min	12,2	16,6
Campo di regolazione A.C.S. istantanea	°C	35-80	35-80
Campo di regolazione A.C.S. con bollitore	°C	35-80	35-80
Temperatura minima/massima riscaldamento	°C	20 / 93	20 / 93
Pressione minima/massima riscaldamento "PMS"	bar	0,8 / 3	0,8 / 3
Pressione massima circuito sanitario "PMW"	bar	7	7
Pressione minima A.C.S.	bar	0,1	0,1
Capacità del vaso d'espansione riscaldamento	l	10	10
Tensione/Frequenza di alimentazione nominale	V/Hz	230/50	230/50
Potenza elettrica assorbita	W	120	120
Grado di protezione elettrico		IP X4D	IP X4D
Diámetro condotto aspirazione aria/scarico fumi (sdoppiato)	mm	80 / 60 / 50	80 / 60 / 50
Max. lungh. condotto aspirazione aria/scarico fumi (sdoppiato)	m	22 / 8 / 7	22 / 8 / 7
CO ponderato (0% O ₂)	G20 ppm	13	44
NOx ponderato (0% O ₂) (classe 6 EN 15502) PCS	G20 mg/kWh	13	19
	G20 %	8,0 / 8,8	8,0 / 8,8
CO2 (%) alla potenza minima / massima	G31 %	9,6 / 10,5	9,6 / 10,5
	G20Y20 %	N/A	N/A
	G20 %	6,7 / 5,2	6,7 / 5,2
O2 (%) alla potenza minima / massima	G31 %	6,3 / 4,9	6,3 / 4,9
	G20Y20 %	6,7 / 5,2	6,7 / 5,2
	G20 %	6,7 / 5,2	6,7 / 5,2
Dimensioni (LxPxH)	mm	410x369x775	410x369x775
Peso dell'apparecchio a vuoto	kg	50	50

KREA		TOPDENS H	
24	34	24H	34H
B23; B23P; C13; C33; C43; C53; C63; C83; C93		B23; B23P; C13; C33; C43; C53; C63; C83; C93	
I12HY203P	I12HY203P	I12HY203P	I12HY203P
0476DO1896	0476DO1896	0476DO1896	0476DO1896
25,5 (28,3)	34,8 (38,6)	25,5 (28,3)	34,8 (38,6)
24,0 (26,7)	32,5 (36,1)	24,0 (26,7)	32,5 (36,1)
3,9 (4,3)	3,9 (4,3)	3,9 (4,3)	3,9 (4,3)
3,9 (4,3)	3,9 (4,3)	3,9 (4,3)	3,9 (4,3)
24,6	33,6	24,6	33,6
23,3	31,6	23,3	31,6
97,1 (87,4)	97,2 (87,5)	97,1 (87,4)	97,2 (87,5)
3,79	3,79	3,79	3,79
3,79	3,79	3,79	3,79
97,1 (87,4)	97,2 (87,5)	97,1 (87,4)	97,2 (87,5)
26,7	36,1	26,7	36,1
25,1	33,8	25,1	33,8
104,7 (94,3)	103,8 (93,5)	104,7 (94,3)	103,8 (93,5)
4,04	4,06	4,04	4,06
4,04	4,06	4,04	4,06
103,7 (93,4)	104,0 (93,7)	103,7 (93,4)	104,0 (93,7)
108,8 (98,0)	108,0 (97,3)	108,8 (98,0)	108,0 (97,3)
2,70	3,68	2,70	3,68
1,98	2,70	1,98	2,70
2,95	4,00	2,95	4,00
20	20	20	20
37	37	37	37
20	20	20	20
10	10	10	10
10	10	10	10
10	10	10	10
45	45	45	45
45	45	45	45
45	45	45	45
4	4	4	4
0,5 / 10	0,5 / 10	80	80
26,7	36,1	26,7	36,1
1,4	1,4	1,4	1,4
12,2	16,6	12,2	16,6
35-80	35-80	-	-
35-80	35-80	35-80	35-80
20 / 93	20 / 93	20 / 93	20 / 93
0,8 / 3	0,8 / 3	0,8 / 3	0,8 / 3
7	7	7	7
0,1	0,1	0,1	0,1
10	10	10	10
230/50	230/50	230/50	230/50
120	120	120	120
IP X4D	IP X4D	IP X4D	IP X4D
80 / 60 / 50	80 / 60 / 50	80 / 60 / 50	80 / 60 / 50
22 / 8 / 7	22 / 8 / 7	22 / 8 / 7	22 / 8 / 7
13	44	13	44
13	19	13	19
8,0 / 8,8	8,0 / 8,8	8,0 / 8,8	8,0 / 8,8
9,6 / 10,5	9,6 / 10,5	9,6 / 10,5	9,6 / 10,5
N/A	N/A	N/A	N/A
6,7 / 5,2	6,7 / 5,2	6,7 / 5,2	6,7 / 5,2
6,3 / 4,9	6,3 / 4,9	6,3 / 4,9	6,3 / 4,9
6,7 / 5,2	6,7 / 5,2	6,7 / 5,2	6,7 / 5,2
500x245x840	500x245x840	830x406x896	830x406x896
50	50	95	95

Tutti i prodotti Cosmogas sono progettati, brevettati e costruiti da noi

COSMOGAS srl
Via Leonardo da Vinci, 16
47014 MELDOLA (FC) ITALY
Tel. 0543.49.83.83
Fax 0543.49.83.93
www.cosmogas.com
info@cosmogas.com

VENDITE - ordini@cosmogas.com
RICAMBI - ricambi@cosmogas.com
MARKETING - marketing@cosmogas.com

SERVIZIO UTENTI
☎ 0543 49 84 84

RIVENDITORE AUTORIZZATO

Certificazioni Internazionali COSMOGAS



Paesi UE



USA/Canada



Canada



USA



USA



C US



LLC



Corea



Corea